

## 設置例

湿式分級設備にタマクロンを導入した時のフロー図です。

一般の碎石・製砂工場では、湿式分級機のオーバーフロー水からの微砂の回収に多用されています。タマクロンと分級機との組み合わせにより、分級機で粗目砂の回収、タマクロンで微砂分の回収ができ、製品砂の粒度調整が可能になります。

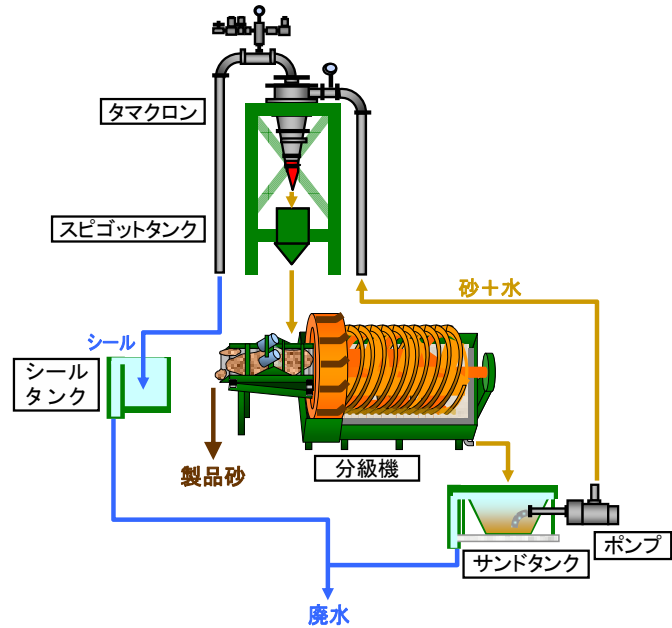

## 試験機



※工場内試験、現地への貸出しにも対応できますので、当社までお問合せ願います。(写真:TC-3型)

分級と洗浄・研磨効果抜群！

# TAMACLONE

— タマクロン —

高性能  
液体サイクロン  
分級装置



## 配置参考図

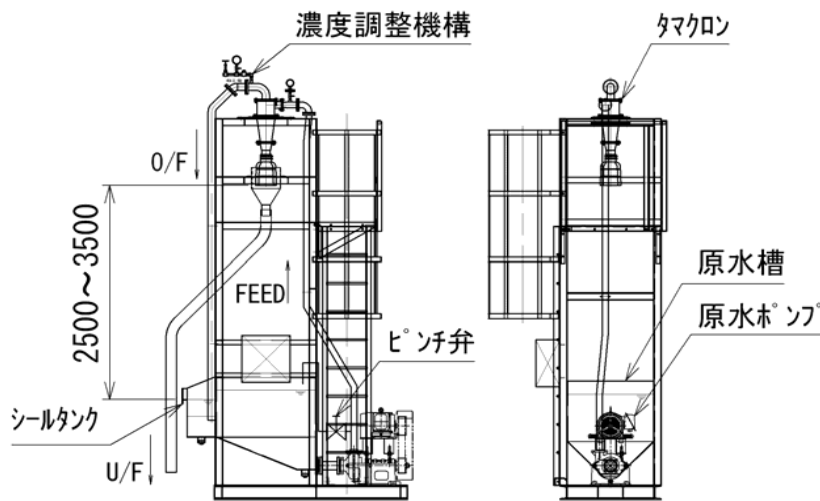

タマクロンを高い位置に設置することにより、濃度調整機構によって高濃度な固形分を回収することができます。(当社の特長)



放射能汚染土壌、重金属汚染土壌の洗浄・分級にも是非ご検討下さい。



本社/工場 〒252-0823 神奈川県藤沢市菖蒲沢15  
TEL:0466-48-3110 FAX:0466-48-3121  
E-mail: eigyoubu@kikosha.co.jp https://www.kikosha.co.jp

札幌支店 〒006-0834 北海道札幌市手稲区曙四条2-5-27  
TEL:011-684-8881 FAX:011-684-8884  
E-mail: sapporo@kikosha.co.jp

九州営業所 〒811-2113 福岡県糟屋郡須恵町大字須恵800-1 アルバスE203  
TEL:080-1013-7225 FAX:092-624-0109  
E-mail: kai@kikosha.co.jp

代理店

※ 本仕様は予告なく変更されることがあります

2026.04.01

**KIKOSHA**

## 製品案内

日本初の液体サイクロンは昭和25年に弊社研究者が、オランダの国営炭鉱研究者の文献をもとに製作しました。その後、豊富な経験・現場における実績をチェック、テストを繰返し、高濃度アンダーフローの安定排出・優れた分離性能・高い耐磨構造の『タマクロン』を開発するにいたしました。また、「タマクロン」よりもさらに耐磨性に優れたサイクロン「ミガクロン」を開発いたしました。

## 原理図

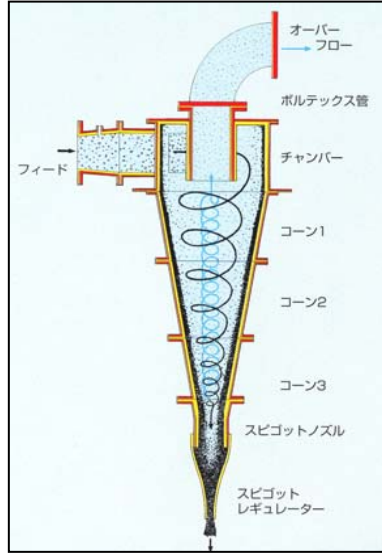

タマクロン内部の流動

タマクロンの動作原理はサイクロンとほぼ同じですが、固形粒子を含むスラリーをスラリーポンプによって押し上げ、フィード口から接線方向に圧入すると、液中の粒子は強力な遠心力によって、粗い粒子ほど強く円筒部の周壁に押し付けられ、粒子摩擦が行われ粒子表面の研磨・脱泥・洗浄が行われます。更に回転しながらコーン円錐によって下降し、スピゴットレギュレーターと称する逆止弁から外部に排出されます。その際、微粒子には遠心力の作用が弱いので、にごり液とともにうずまき状に上昇して、ボルトテックスと称する中心円筒部より、オーバーフローとして排出されます。これによって、分級が行われます。



**タマクロンの最大特徴：**  
高い分離効率で捕集した固形分を高濃度で取り出すことができます。

注目

## 機械仕様

型式	概略処理量 (m <sup>3</sup> /min)	分級点 d50 (μm)	ポンプ動力(目安) (kW)	最大給泥濃度 (%)
TC-2	0.02	10~15	0.75	10
TC-3	0.04~0.08	20~30	2.2	15
TC-6	0.1~0.3	25~40	5.5	20
TC-8	0.5~0.8	30~50	7.5	25
TC-10	0.6~1.0	30~60	11	25
TC-12	1.0~1.5	35~75	15	25
TC-15	1.5~2.2	40~80	22	30
TC-17	2.0~3.0	50~90	30	30
TC-20	3.0~5.0	60~100	45	30
MG-17*	2.0~3.0	50~90		
MG-20*	3.0~5.0	60~100	55	30

注記)

- \* ミガクロン: 粒子表面に付着する泥分、塩分を強力な回転摩擦によって剥離除去することを目的としたタマクロンです。
- ステンレス鋼製高圧タマクロンも製作いたします。
- 上記の表は、タマクロンの型式を選定するための目安です。実際の選定にあたっては、いくつかの条件による検討が必要ですので、弊社までお問合せ願います。

## 用途

- 放射能汚染土壌/重金属汚染土壌の洗浄/分級
- 鉱山におけるスラリーの分級、濃縮
- 砕石、製砂工場の砂の分級。濃縮工程前の微砂の回収
- 下水処理の沈殿池に沈殿した砂の分離、除去
- 粘土、珪砂の分離あるいは珪砂の回収
- 鑄物砂の再生使用のための分級洗浄
- ポーリング、泥水シールド工法の循環泥水中よりの砂の除去
- 研磨材の粒度別分級
- 製鉄所における湿式スクラバーのダストの回収
- 発電所における冷却水中よりの微砂回収
- ウォータージェット加工の研磨材の回収
- 各種洗浄廃水からの固形分回収

## 特長

- タマクロンは、アンダーフローの濃度調節機構をそなえています。
- 高濃度のスピゴットを自動的に安定して排出できます。
- 構造は簡単。軽量で据付及び分解点検も容易。接液部は部位により区分できます。
- 高耐磨性のゴムと超耐磨のウレタン系特殊ゴムで内部をライニングしています。
- 粗粒子や角の多い破砕物などに対しても長時間の寿命を維持できます。
- 内部の粒子回転により、粒子間摩擦を生じ、表面研磨と脱泥が行われます。
- タマクロンを配置することによって、分級洗浄工程における使用水量を節減することができます。

## 納入実績

全国で300台以上の実績があります。



タマクロン付振動篩もあります。  
(濁水中から砂分を分離するのに適しています)



## 型式

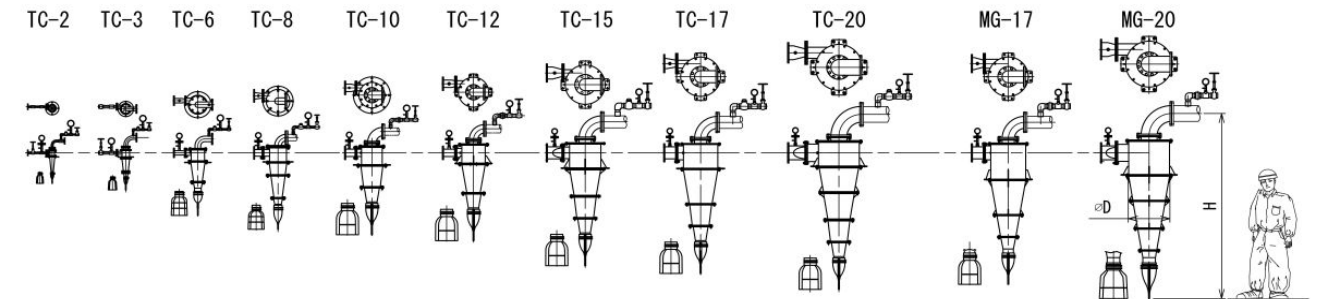

	TC-2	TC-3	TC-6	TC-8	TC-10	TC-12	TC-15	TC-17	TC-20	MG-17	MG-20
φD	62	102	180	228	280	316	424	464	552	472	562
H	580	720	1050	1260	1420	1540	1980	2070	2400	2220	2500

